

带吹气功能真空发生器 -VHC

产品应用：小体积，轻量化，可用于管道装配的末端。
通过安装截止阀可实现吸附，真空破坏循环的高速化。
将真空发生与真空破坏功能一体化。



通用

产品选型：

VHC **H** **05** - **4** **4** **4** **F** - **B**

① ② ③ ④ ⑤ ⑥ ⑦

①真空特性：

代码	代码描述
H	高真空型
L	大流量型
E	低供压型

②喷嘴直径：

代码	代码描述
05	0.5mm
07	0.7mm

③真空接口：

代码	代码描述
4	Ø4 快换接头
6	Ø6 快换接头

④供气接口：

代码	代码描述
4	Ø4 快换接头
6	Ø6 快换接头

⑤破坏接口：

代码	代码描述
4	Ø4 快换接头
6	Ø6 快换接头

⑥排气规格：

代码	代码描述
无	消音器排气
J	通口排气
F	消音器排气 +VHCF 真空过滤器
JF	通口排气 +VHCF 真空过滤器

⑦托架：

代码	代码描述
无	不带托架
B	带托架

产品参数

型号	供气压力 [bar]	真空压力 [kPa]	真空流量 [L/min]	耗气流量 [L/min]
VHCH05-444	0.5	-88	8	13
VHCH05-666	0.5	-88	8	13
VHCH07-444	0.5	-88	11	24
VHCH07-666	0.5	-88	11	24
VHCL05-444	0.5	-69	13	14
VHCL05-666	0.5	-69	13	14
VHCL07-444	0.5	-67	21	27
VHCL07-666	0.5	-67	21	27
VHCE05-444	0.35	-85	7	14
VHCE05-666	0.35	-85	7	14
VHCE07-444	0.35	-85	13	27.6
VHCE07-666	0.35	-85	13	27.6

带吹气功能真空发生器 -VHC

外形尺寸图 消音器排气 VHC

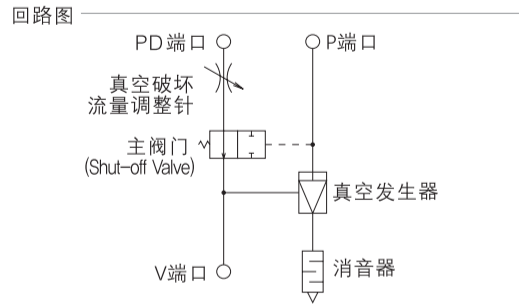
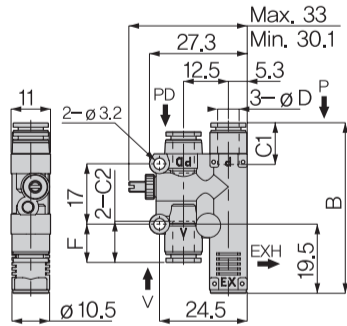

代码	气管外径 ØD[mm]	B[mm]	F[mm]	C1[mm]	C2[mm]	重量 [g]
VHCH05-444	4	45.1	10.4	10.9	11	19
VHCH05-666	6	50.5	10.8	11.7	11.6	19.5
VHCH07-444	4	45.1	10.4	10.9	11	19.5
VHCH07-666	6	50.5	10.8	11.7	11.6	19.5
VHCL05-444	4	45.1	10.4	10.9	11	19
VHCL05-666	6	50.5	10.8	11.7	11.6	19.5
VHCL07-444	4	45.1	10.4	10.9	11	19
VHCL07-666	6	50.5	10.8	11.7	11.6	19.5
VHCE05-444	4	45.1	10.4	10.9	11	19
VHCE05-666	6	50.5	10.8	11.7	11.6	19.5
VHCE07-444	4	45.1	10.4	10.9	11	19.5
VHCE07-666	6	50.5	10.8	11.7	11.6	20

消音器排气 +VHCF 真空过滤器

VHC-F

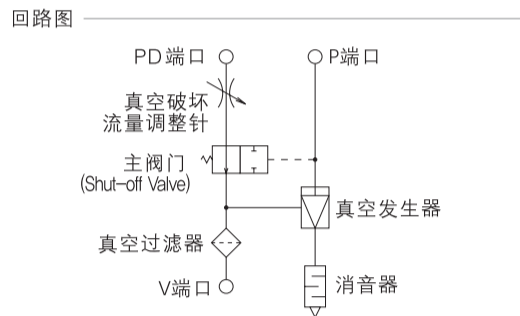
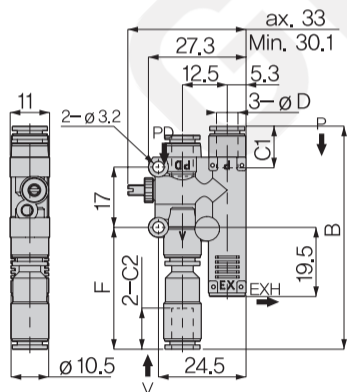

代码	气管外径 ØD[mm]	B[mm]	F[mm]	C1[mm]	C2[mm]	重量 [g]
VHCH05-444F	4	59.7	34.1	10.9	11	20.5
VHCH05-666F	6	65	34.4	11.7	11.6	21.5
VHCH07-444F	4	59.7	34.1	10.9	11	20.5
VHCH07-666F	6	65	34.4	11.7	11.6	21.5
VHCL05-444F	4	59.7	34.1	10.9	11	20.5
VHCL05-666F	6	65	34.4	11.7	11.6	21.5
VHCL07-444F	4	59.7	34.1	10.9	11	20.5
VHCL07-666F	6	65	34.4	11.7	11.6	21.5
VHCE05-444F	4	59.7	34.1	10.9	11	20.5
VHCE05-666F	6	65	34.4	11.7	11.6	21.5
VHCE07-444F	4	59.7	34.1	10.9	11	21
VHCE07-666F	6	65	34.4	11.7	11.6	22

带吹气功能真空发生器 -VHC

外形尺寸图

通口排气

VHC-J

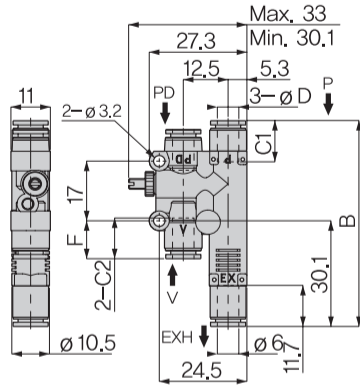

回路图

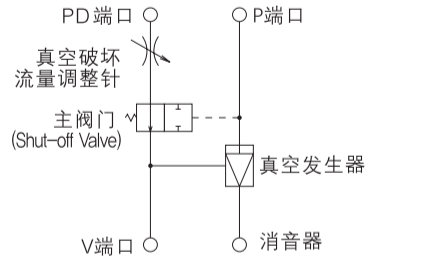

代码	气管外径 ØD[mm]	B[mm]	F[mm]	C1[mm]	C2[mm]	重量 [g]
VHCH05-444J	4	55.7	10.4	10.9	11	23
VHCH05-666J	6	60.5	10.8	11.7	11.6	23
VHCH07-444J	4	55.7	10.4	10.9	11	23
VHCH07-666J	6	60.5	10.8	11.7	11.6	23
VHCL05-444J	4	55.7	10.4	10.9	11	22.5
VHCL05-666J	6	60.5	10.8	11.7	11.6	23
VHCL07-444J	4	55.7	10.4	10.9	11	22.5
VHCL07-666J	6	60.5	10.8	11.7	11.6	23
VHCE05-444J	4	55.7	10.4	10.9	11	23
VHCE05-666J	6	60.5	10.8	11.7	11.6	23
VHCE07-444J	4	55.7	10.4	10.9	11	23
VHCE07-666J	6	60.5	10.8	11.7	11.6	23.5

通口排气 +VHCF 真空过滤器

VHC-JF

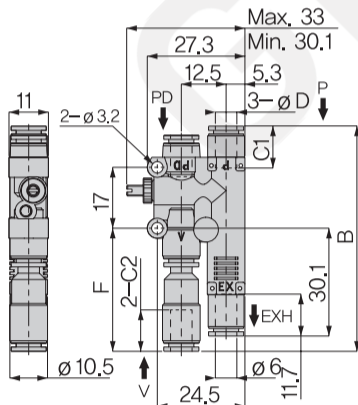

回路图

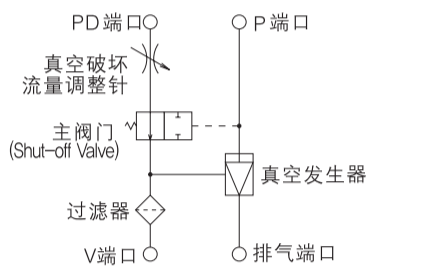

代码	气管外径 ØD[mm]	B[mm]	F[mm]	C1[mm]	C2[mm]	重量 [g]
VHCH05-444JF	4	59.7	34.1	10.9	11	24
VHCH05-666JF	6	65	34.4	11.7	11.6	25
VHCH07-444JF	4	59.7	34.1	10.9	11	24
VHCH07-666JF	6	65	34.4	11.7	11.6	25
VHCL05-444JF	4	59.7	34.1	10.9	11	24
VHCL05-666JF	6	65	34.4	11.7	11.6	25
VHCL07-444JF	4	59.7	34.1	10.9	11	24
VHCL07-666JF	6	65	34.4	11.7	11.6	25
VHCE05-444JF	4	59.7	34.1	10.9	11	24
VHCE05-666JF	6	65	34.4	11.7	11.6	25
VHCE07-444JF	4	59.7	34.1	10.9	11	24.5
VHCE07-666JF	6	65	34.4	11.7	11.6	25.5

带吹气真空发生器

直接配管

集成式

大流量

带快速破坏

VHC

VHB

真空输送机

带吹气功能真空发生器 -VHC

外形尺寸图

真空过滤器

VHCF

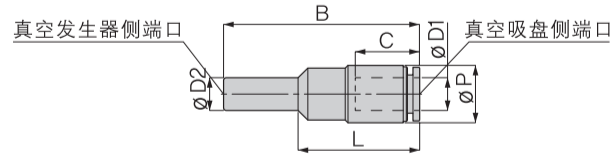

代码	气管外径 ØD1[mm]	接头外径 ØD2[mm]	B[mm]	L[mm]	C[mm]	ØP	重量 [g]	面积 [c m²]
VHCH05-444	4	4	34.7	21.5	11	8	1.5	0.8
VHCH05-666	6	6	35.2	21.8	11.6	10.5	2.5	1.1

VHCB

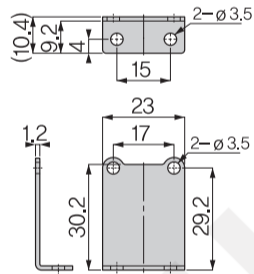

代码	重量 [g]
VHCB11	8